

autor		autor	
dr inż. Paweł PIETRASZEK			
nr opracowania		nr rysunku	
ROZBUDOWA OCZYSZCZALNI ŚCIEKÓW DLA GMINY SOCHOCIN, KONCEPCJA ROZBUDOWY OCZYSZCZALNI		KONC_T01	
data		data	
kwiecień 2021		kwiecień 2021	
skala		skala	
bs		bs	

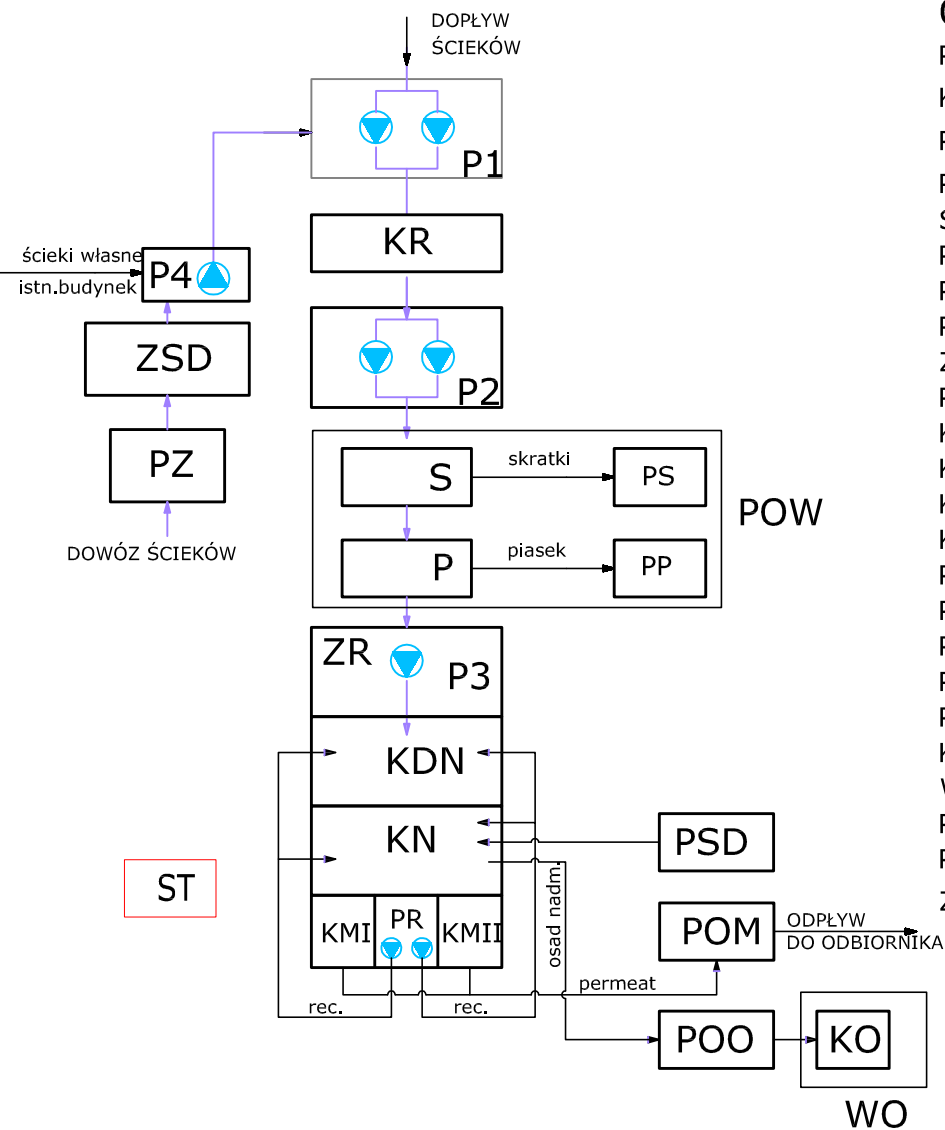

OPIS DO SCHEMATU TECHNOLOGICZNEGO:

- PI - POMPOWNI ISTNIEJĄCA POZA OCZYSZCZALNIĄ
- KR - KRATA MECHANICZNA (WYMIANA) I RĘCZNA (OBEJŚCIE)
- P2 - POMPOWNIĄ POŚREDNIA
- P4 - POMPOWNIĄ ŚCIEKÓW DOWOZONYCH
- S - SITO BĘBNOWE
- P - PIASKOWNIK WIROWY
- PS - POJEMNIK SKRATEK
- PP - POJEMNIK NA PIASEK
- ZR - ZBIORNIK RETENCYJNY
- P3 - POMPY W ZR
- KDN - KOMORA DENITRYFIKACJI
- KN - KOMORA NITRYFIKACJI
- KMI - KOMORA MEMBRAN
- KMII - KOMORA MEMBRAN
- PR - ZBIORNIK POMPOWNI RECYRKULACJI Z MEMBRAN
- POW - POMIESZCZENIE OCZYSZCZANIA WSTĘPNEGO
- PSD - POMIESZCZENIE STACJI DMUCHAW
- POM - POMIESZCZENIE OBSŁUGI MEMBRAN
- POO - POMIESZCZENIE ODWADNIANIA OSADU
- KO - KONTENER NA OSAD ODWODNIONY
- WO - WIATA NA KONTENER OSADU
- PST - POMIESZCZENIE STEROWNI I SZAF ROZDZIELNI
- PZ - PUNKT ZLEWNY
- ZSD - ZBIORNIK ŚCIEKÓW DOWOŻONYCH PODZIEMNY